

Containerchassis



INNOVATING FOR YOU



D



Qualität

CONTAINERCHASSIS

RIESENAUSWAHL FÜR ALLE FÄLLE

Große Vielfalt, enorme Tragkraft, mehr Flexibilität und niedrige Anschaffungskosten sind die Vorteile der Fliegl Containerchassis. Ihre robuste Bauweise und innovative Details garantieren Investitionssicherheit. Fliegl baut auch individuelle Transportlösungen: Einachs-City-Containerfahrgerüste, Kipp-Containerchassis, Jumbo-Containerchassis für die interne Werkslogistik, starre Heavy Duty Chassis, Vierachs-Containerchassis, gelenkte Ausführungen und Containerchassis für Fliegl Longliner.

Topqualität in Serie

Fliegl setzt auf ein System, in dem Qualität steckt. Ausgereifte Komponenten werden in einem durchdachten Baukasten zusammengefügt. In einem der modernsten Trailerwerke Europas vereint Fliegl jahrzehntelange Erfahrung mit exakt definierten Prozessen. Qualifizierte Ingenieure und Fachleute in der Montage prüfen und sichern lückenlos die Qualität der Produkte. Dank direkter Kommunikation trifft Fliegl schnelle Entscheidungen, ist flexibel und in der Lage, auch große Stückzahlen kurzfristig zu fertigen und termingerecht auszuliefern.

Wahre Werte

Nutzfahrzeuge von Fliegl sind robust, langlebig und wertbeständig. Sie halten den harten Anforderungen des Transportalltags stand und zeichnen sich durch ihre Vielseitigkeit und Wirtschaftlichkeit aus. Fliegl Trailer geben Ihnen langfristige Investitionssicherheit.

Safety first

Leidenschaft für Trailer bedeutet, Verantwortung zu übernehmen und ein Produkt anzubieten, das höchsten Ansprüchen an Verkehrssicherheit und Arbeitsschutz gerecht wird. Fliegl Trailer garantieren zertifizierte Sicherheit und verfügen über sehr viele Ladungssicherungselemente, die auch anspruchsvolle Transportaufgaben ohne Problem und vor allem ohne Gefahr meistern.

Service

Immer und überall

Fliegls Servicepaket gibt dem Kunden Sicherheit – europaweit und rund um die Uhr. Fliegl 24/7 steht für schnelle und unkomplizierte Hilfe unter einer zentralen Pannenhilfe – 24 Stunden am Tag, 7 Tage in der Woche.

Wenn's drauf ankommt

Eine Servicepartnerschaft mit dem ADAC garantiert Fliegl-Kunden langfristig Mobilität. Sie erhalten unkompliziert Hilfe bei Reifenpannen, Unfällen, Elektrik- oder Elektronikproblemen inklusive Bergung und Abschleppen.



Mobil bleiben

Stillstand ist teuer. Deshalb versorgt Fliegl seine Kunden zuverlässig und schnell mit Ersatzteilen. Die Bestellung erfolgt direkt und bequem im Internet. Der Fliegl-Ersatzteilservice ist Teil eines kompletten Dienstleistungspakets, auf das Sie sich verlassen können.

Nachhaltigkeit

Verantwortung

Umweltverträglichkeit, steigende Rohstoffpreise und wachsendes Transportaufkommen – Zukunftsfragen, mit denen sich die Transport- und Logistikbranche auseinandersetzt. Fliegl gibt nachhaltige Antworten und verbindet Ökologie, Ökonomie und praktischen Nutzen. Fliegls intelligente Fahrzeugkonzepte beinhalten konsequente Leichtbauweise, aerodynamische Aufbauten, flexible Ladungssicherungssysteme usw.

Green Road

VonderEnergiegewinnungüberdenHerstellungsprozess bis zum Produkt – Fliegl lebt den zeitgemäßen Umgang mit Ressourcen. Der Fahrzeugbauer verfügt über großes ökologisches Know-how und ist bestrebt, sein Rohstoff- und Umweltmanagement weiter zu perfektionieren.

Smart Road

Fliegl zählt zu den Innovationsführern der Nutzfahrzeugbranche. Flexibilität und Effizienz sind tragende Säulen der Unternehmensphilosophie. Fliegl Trailer sind so konzipiert, dass sie sich für möglichst viele unterschiedliche Einsätze eignen. Vielseitige Fahrzeuge vermeiden Leerfahrten, Kraftstoffverbrauch und Materialverschleiß werden reduziert. Sicheres und schnelles Handling minimiert die Standzeit. Das sind echte Argumente für das Transportgewerbe, in dem Zeit und Budgets knapp kalkuliert sind.



Auf einen Blick: die konkreten Vorteile dieser Neuerung für Ihre tägliche Praxis.



Kennzeichnet die Idee oder Grundüberlegung hinter einer technischen Innovation.

FLIEGLS MULTIVARIABLES GOOSENECK-CHASSIS

LEICHT. KOMPAKT. ROBUST.

Gooseneck-Containerchassis von Fliegl eignen sich für alle gängigen Containergrößen von 20 bis 45 Fuß. Sie besitzen die Freigabe zur Beförderung von Tank-Containern und können auch High Cube Container aufnehmen. Die Trailer sind leicht und stabil, durchdacht und ausgereift, unmissverständlich in der Bedienung. Es gibt sie als gewichtsoptimierte Light- oder als Heavy-Chassis. Lieferbar sind sie mit stabilem Front- und Heckausschub.



40 Fuß Standard-Chassis



Optimale Lastverteilung und Satellast durch die mittige Aufnahme eines 20 Fuß Containers



Mit Frontausschub können 45 Fuß Container ohne Sondergenehmigung gefahren werden.



Stabile Auflageblöcke für 20 Fuß Container im vorderen Bereich des Chassis



Tandem-Rollenlagerung für Heckausschub



40 bzw. 45 Fuß Chassis in Light-Ausführung ab 3450 kg



Übersichtliche Bedieneinheit



Optimaler Rammschutz für Licht-einheit bei Rampenbeladung



Ausziehbarer Unterfahrerschutz für 45 Fuß Container



Stützfüße sind in verschiedenen Ausführungen lieferbar.

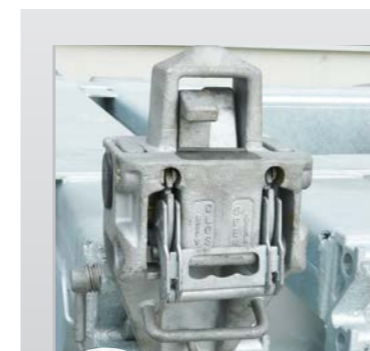

HAUPTSACHE SICHER

CONTAINERVERRIEGELUNGEN

Egal, welches System der Containerlogistiker bevorzugt, Fliegl verwendet sowohl Quick Lock (links) als auch Twist Lock (rechts) für seine Containerchassis. Ob konventionelle oder innovative Containerverriegelung - der Kunde entscheidet, Fliegl baut.



CHEMIE-CHASSIS LIGHT

FLIEGL UNTERBIETET DIE 3 TONNEN MARKE

Langlebigkeit, Robustheit, Sicherheit. Damit überzeugt Fliegl-Qualität führende Chemietransporteure. Das Chemie-Chassis light ist so leicht wie kein anderes - der Kunde profitiert von einem erheblichen Plus an Nutzlast, Wirtschaftlichkeit und Umweltverträglichkeit.



Chemie-Chassis light für 20 Fuß Container und 7,82er Tankcontainer



Edelstahl-Auffangwanne mit Trittrosten

SICHERHEIT FÜR SENSIBLE GÜTER

Fliegls Chemie-Chassis light kann sowohl 20 Fuß Container als auch 7,82er Wechseltankcontainer aufnehmen. Es erfüllt die ADR-Richtlinien gemäß 9.1.1.2 des ADR, EX/II, EX/III, FL, OX, AT. Die mittig angeordneten Containerverriegelungen erreichen eine ideale Lastverteilung.

unter
3000 kg



Für mehr Arbeitssicherheit sorgen bei Fliegl stabile Haltegriffe und Trittstufen.



Edelstahl-Schlauchkasten mit Ablauf für Schlauchrohre



Feuerlöscher



Optionale Erdungsrolle



Erdunglasche



CHEMIE-CHASSIS

SCHWERPUNKT SICHERHEIT

Das Standard Chemie-Chassis von Fliegl verbindet optimale Nutzlast mit einer kompletten GGVS-Ausstattung für den Transport gefährlicher Güter und Stoffe. Der Trailer erfüllt die ADR-Richtliniengemäß 9.1.1.2 des ADR, EX/II, EX/III, FL, OX, AT, ist unkompliziert im Handling und nimmt sowohl 20 Fuß als auch 30 Fuß Container auf.

FLIEGL VARIO CHASSIS

MEGA FLEXIBEL

Das Vario Chassis von Fliegl setzt Maßstäbe bei Flexibilität und Transportsicherheit. Es ist mit wenigen einfachen Handgriffen ausziehbar und kann dank seiner Teleskopierung Container aller Größen aufnehmen. Die Technik ist unkompliziert und effektiv. 2006 wurde das Vario Chassis von Fliegl zum Patent angemeldet.

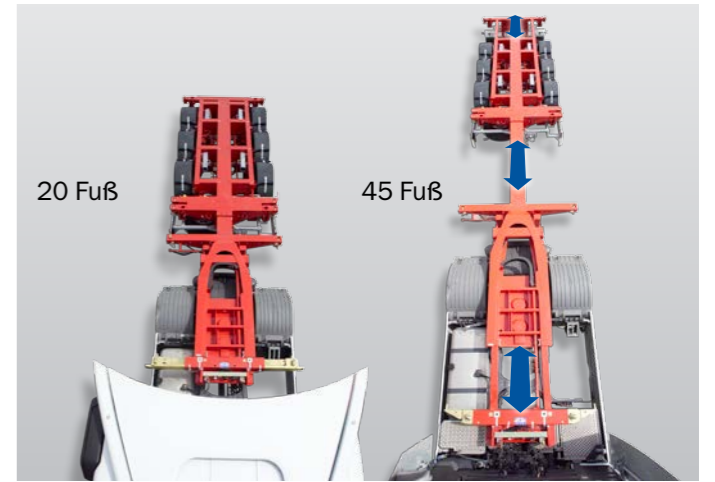

Teleskopierung des Vario Chassis



Vario Chassis V3 mit Verschiebeeinrichtung für 20 Fuß Container

FRONT- UND HECKAUSSCHUB: DURCHDACHTE KONSTRUKTION, UNKOMPLIZIERTES HANDLING

- Schnell teleskopiert für alle Containergrößen
- Einfache Technik – robuste Mechanik
- Sicher fahren durch optimale Lastverteilung
- Einfach zu bedienen – ohne störanfällige Elektronik
- Funktioniert bei jedem Wetter – immer und überall.
- Keine Stromversorgung erforderlich
- Keine Ausnahmegenehmigung nach § 70 StVZO bei 45 Fuß Containern mit langem Tunnel (wenn Frontausschub vorhanden)

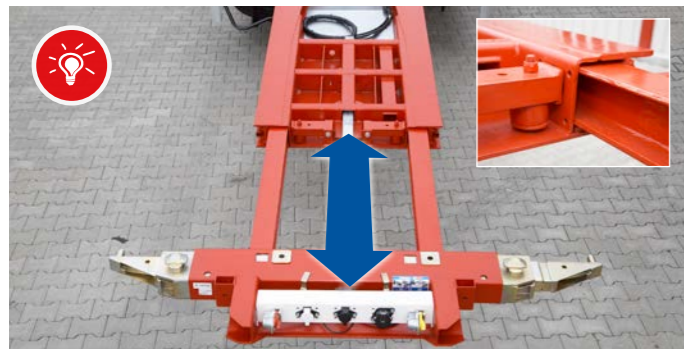

Rollengelagerter, gummigedämpfter Frontausschub für mehr Langlebigkeit und komfortables Handling



Manueller, rollengelagerter Heckausschub: robust, leichtgängig, störungsunanfällig



27%

Vario Chassis V3 mit Containerverschiebung für eine optimale Lastverteilung.

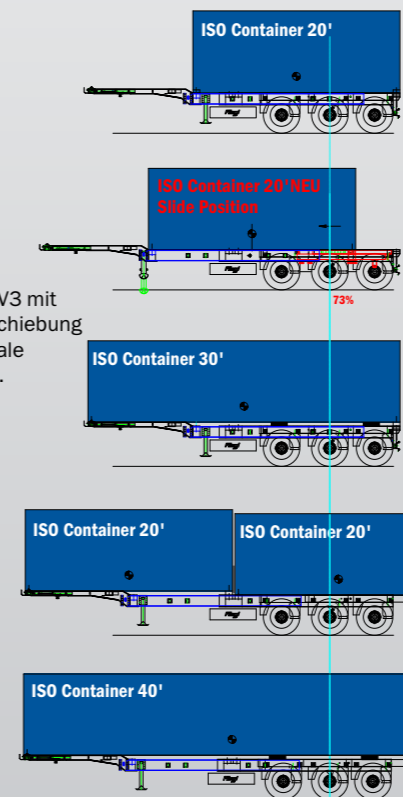

ALLEN AUFGABEN GEWACHSEN

DAS FLIEGL VARIO CHASSIS

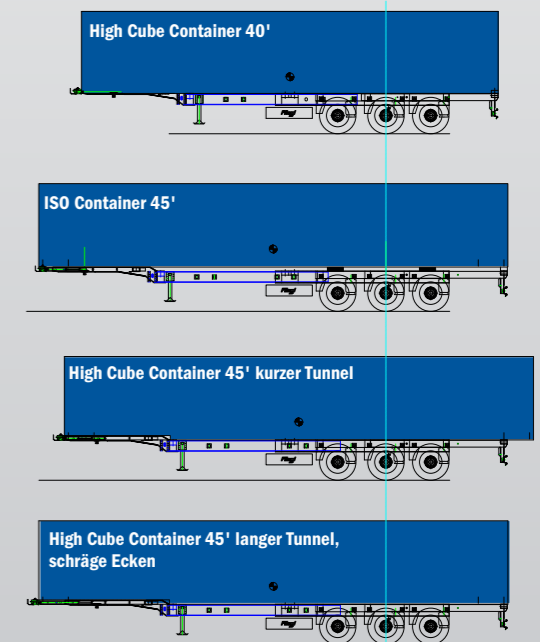

VARIO KIPP-CHASSIS

VARIABLE UND ZUVERLÄSSIG

2008 hat Fliegl eine Weltneuheit für den variablen Transport von 20, 30 und 40 Fuß Containern auf den Markt gebracht: das Vario Kipp-Chassis mit nur 4950 Kilogramm Eigengewicht. Transportsicherheit erreicht es durch seine Mittelteleskopierung, die für optimale Lastverteilung und Sattellast sorgt.



Vario Kipp-Chassis mit 30 Fuß Container



40 Fuß Kipp-Chassis

FLIEGL TREND – CLEVER UND PRAKTISCH

Das Kipp-Containerchassis besticht durch niedrige Unterhaltskosten, lange Nutzungsdauer, einfache Technik mit robuster Mechanik und unkomplizierte Bedienung ohne störanfällige Elektronik.

Ihre Vorteile auf einen Blick:

- EU-konform mit optimaler Lastverteilung und optimale Sattellast bei 30' und 40'
- Containern durch Mittelteleskopierung
- Niedrige Unterhaltungskosten
- Lange Nutzungsdauer
- Einfache Technik – robuste Mechanik
- Einfache Bedienung – ohne störanfällige Elektronik
- Sicher fahren durch optimale Lastverteilung
- Eigengewicht ab 4.950 kg



Vario Kipp-Chassis mit 40 Fuß Container teleskopiert



Vario Kipp-Chassis mit 30 Fuß Container in nicht teleskopiertem Zustand



Vario Kipp-Chassis für 20 und 30 Fuß Container



20 Fuß Kipp-Chassis



TECHNIK, AUF DIE VERLASS IST

Die Bolzenverriegelung der Chassis-Teleskopierung funktioniert bei Fliegl rein mechanisch. Der Vorteil: Die Technik ist einfach in der Bedienung, auch bei häufiger Nutzung langlebig und kaum störungsanfällig.



INNOVATING FOR YOU



Fliegl Fahrzeugbau GmbH
Oberpöllnitzer Straße 8
D-07819 Triptis

Telefon: +49 (0)36482 830-0
Telefax: +49 (0)36482 830-60
E-Mail: triptis@fliegl.com
www.fliegl.com



Änderung der Maße, Gewichte und technischer Daten vorbehalten. Abbildungen teilweise mit Sonderausstattung 09.2014